

<p>Процедура</p>	<p>„Избор на доставчик на бетонови стълбчета с размери на напречно сечение 12x12x240 см и 8x8x220 см”</p>	
	<p>Дата</p>	<p>Утвърдил Изпълнител АВТОМАГИСТРАЛИ ЕАД</p>

ДОКУМЕНТАЦИЯ ЗА УЧАСТИЕ В ПРОЦЕДУРА С ПРЕДМЕТ:

„Избор на доставчик на бетонови стълбчета с размери на напречно сечение 12x12x240 см и 8x8x220 см”

София, март 2025 г.

СЪДЪРЖАНИЕ:

- I. ОПИСАНИЕ НА ПРЕДМЕТА НА ПРОЦЕДУРАТА**
- II. ИЗИСКВАНИЯ КЪМ УЧАСТНИЦИТЕ В ПРОЦЕДУРАТА**
- III. ИЗИСКВАНИЯ КЪМ ОФЕРТИТЕ**
- IV. УСЛОВИЯ ЗА ПОЛУЧАВАНЕ НА РАЗЯСНЕНИЯ ПО ДОКУМЕНТАЦИЯТА ЗА УЧАСТИЕ**
- V. ТЕХНИЧЕСКА СПЕЦИФИКАЦИЯ**
- VI. ЗАКЛЮЧИТЕЛНИ УСЛОВИЯ**

ОБРАЗЦИ НА ДОКУМЕНТИ

- 1. Образец № 1 - АДМИНИСТРАТИВНИ ДАННИ НА УЧАСТНИКА;
- 2. Образец № 2 – ОФЕРТА;
- 3. Образец № 3 - ДЕКЛАРАЦИЯ за отсъствие на обстоятелствата по чл. 3, т. 8 или наличие на изключенията по чл. 4 от Закона за икономическите и финансовите отношения с дружествата, регистрирани в юрисдикции с преференциален данъчен режим, контролираните от тях лица и техните действителни собственици (ЗИФОДРЮПДРКЛТДС);
- 4. Образец № 4 – ДЕКЛАРАЦИЯ за липса на свързаност с друг участник по смисъла на §1, т. 41 от ДР на ЗНФОИСУ;
- 5. Образец № 5 – ДЕКЛАРАЦИЯ по ЗЛД;
- 6. Образец № 6 – Техническо предложение;
- 7. Образец № 7 - Ценово предложение;
- 7.1. Количествено-стойностна сметка – Приложение № 1 към Ценово предложение;
- 8. Образец № 8 - Декларация за конфиденциалност;
- 9. Образец № 9 – Декларация по чл. 66 ал. 2 от Закона за мерките срещу изпирането на пари
- 10. Образец № 10 – Проект на договор

I. ОПИСАНИЕ НА ПРЕДМЕТА НА ПРОЦЕДУРАТА

1. ПРЕДМЕТ, СРОК И МЯСТО НА ИЗПЪЛНЕНИЕ НА ДОСТАВКАТА.

1.1. Предметът на настоящата процедура е **„Избор на доставчик на бетонови стълбчета с размери на напречно сечение 12x12x240 см и 8x8x220 см”**.

В рамките на процедурата, за нуждите на „Автомагистрала” ЕАД, следва да бъдат доставени 100.00 /сто/ броя носещи стоманобетонни стълбчета с размери на напречно сечение 12x12x240 см и 10 000.00 /броя/ междинни стълбчета с размери на напречно сечение 8x8x220 см, съгласно Техническата спецификация и приложенията към нея.

1.2. Срок на договора: 3 /три/ години, считано от датата на регистрирането му в деловодната система на Възложителя или до достигане на прогнозната стойност на договора, което от двете събития настъпи първо.

1.3. Място на изпълнение: Доставките ще се извършват в базите на възложителя, както следва: АБП „Ихтиман”; АБП „Калугерово”; АБП „Перник”; АБП „Елешница”.

Местата за доставка ще бъдат конкретизирани от възложителя в съответната заявка.

2. ПРОГНОЗНА СТОЙНОСТ И КРИТЕРИЙ ЗА ВЪЗЛАГАНЕ.

2.1. Прогнозна стойност: Общата прогнозна стойност е в размер на **162 600.00 лв.** /сто шестдесет и две хиляди и шестстотин лева/ **без включен ДДС.**

2.2. Критерий за възлагане: Настоящата процедура се възлага въз основа на икономически най-изгодната оферта съгласно критерия **„най-ниска цена”**.

3. СРОК НА ВАЛИДНОСТ НА ОФЕРТИТЕ.

3.1. Срокът на валидност на офертите трябва да бъде не по-малък от 60 (шестдесет) календарни дни, считано от крайния срок за получаване на офертите.

3.2. Възложителят може да поиска от участниците да удължат срока на валидност на офертите до сключване на договора.

3.3. Участникът ще бъде отстранен от участие в процедурата, ако представи оферта с по-кратък срок на валидност или откаже да удължи срока на валидност на офертата си след отправяне на покана от страна на възложителя и в определения в нея срок.

4. СРОК НА ИЗПЪЛНЕНИЕ

4.1. Срокът за изпълнение на доставките е **до 20 /двадесет/ работни дни** след подаване на писмена заявка от страна на Възложителя.

В заявката за доставка, Възложителят посочва необходимото количество, вида, мястото за доставка и срокът на доставка.

Важно! Участникът посочва срок за изпълнение в **работни дни**, който не може да надвишава посочения по-горе срок.

II. ИЗИСКВАНИЯ КЪМ УЧАСТНИЦИТЕ В ПРОЦЕДУРАТА

1. УСЛОВИЯ ЗА УЧАСТИЕ В ПРОЦЕДУРАТА.

1.1. Участник в настоящата процедура може да бъде всяко българско или чуждестранно физическо или юридическо лице или техни обединения, както и всяко друго образувание, което има право да изпълнява строителство, доставки или услуги съгласно законодателството на държавата, в която то е установено, като всеки участник трябва да

отговаря на предварително обявените изисквания на Възложителя в документацията за участие в процедурата.

1.2. Участниците са длъжни да съблюдават сроковете и условията, посочени в документацията за участие.

1.3. Участниците се представляват от лицата, представляващи ги по закон или от лице, което представлява участника по пълномощие.

1.4. За участие в процедурата участникът изготвя и представя оферта, като се придържа точно към обявените от възложителя условия.

1.5. Клон на чуждестранно лице може да е самостоятелен участник в процедурата, ако може самостоятелно да подаде оферта и да сключи договор, съгласно законодателството на държавата, в която е установен клонът.

III. ИЗИСКВАНИЯ КЪМ ОФЕРТИТЕ

1. ПОДГОТОВКА НА ОФЕРТАТА.

1.1. Участниците трябва да проучат всички указания и условия за участие, дадени в документацията за участие.

1.2. При изготвяне на офертата всеки участник трябва да се придържа точно към обявените от възложителя условия.

1.3. Отговорността за правилното разбиране на документацията за участие се носи единствено от участниците.

1.4. Представянето на оферта задължава участника да приеме напълно всички изисквания и условия, посочени в тази документация, при спазване на българското законодателство.

1.5. До изтичането на срока за подаване на офертите всеки участник в процедурата може да промени, допълни или да оттегли офертата си.

1.6. Всеки участник в процедурата има право да представи само една оферта.

1.7. Офертата не може да се предлага във варианти.

1.8. Представените образци в документацията за участие и условията описани в тях са задължителни за участниците. Офертите на участниците трябва да бъдат напълно съобразени с тези образци.

1.9. Офертата се подписва от лицето, представляващо участника или от надлежно упълномощено лице или лица, като в офертата се прилага пълномощното от представляващия дружеството.

2. СЪДЪРЖАНИЕ НА ОФЕРТАТА.

2.1. Офертата се представя на български език в запечатан, непрозрачен плик от участника, или от упълномощен от него представител – лично или чрез пощенска или друга куриерска услуга с препоръчана пратка с обратна разписка, на адреса, посочен от възложителя.

Върху плика участникът посочва:

2.1.1. наименованието на участника;

2.1.2. адрес за кореспонденция, телефон и електронен адрес;

2.1.3. наименованието на процедурата.

2.2. Всички документи трябва да са:

а) подписани или заверени (когато са копия) с гриф „Вярно с оригинала” и подпис, освен документите, за които са посочени конкретни изискванията за вида и заверката им;

б) документите и данните в офертата се подписват само от лица с представителни функции, съгласно търговската регистрация или упълномощени за това лица. Във втория случай се изисква да се представи оригинал на пълномощно;

в) по предложението не се допускат никакви вписвания между редовете, изтривания или корекции.

3. СЪДЪРЖАНИЕ НА ПЛИКА.

- 3.1. **Опис на представените документи**, съдържащи се в офертата, подписан от участника.
3.2. Документ за упълномощаване, когато лицето, което подава офертата, не е законният представител на участника – **оригинал или нотариално заверено копие;**

4. ИЗИСКВАНИЯ КЪМ ТЕХНИЧЕСКОТО ПРЕДЛОЖЕНИЕ ЗА ИЗПЪЛНЕНИЕ.

- 4.1. Участникът представя Техническо предложение, изготвено съобразно Образец № 6, в съответствие с изискванията на възложителя, съгласно техническата спецификация.

5. ИЗИСКВАНИЯ КЪМ СЪДЪРЖАНИЕТО НА ЦЕНОВОТО ПРЕДЛОЖЕНИЕ.

Ценовото предложение **се представя в отделен запечатан непрозрачен плик**, подписано и подпечатано от представляващия участника или от надлежно упълномощено лице.

Ценовото предложение се изготвя съобразно Образец № 7 Ценово предложение и приложената към него Количествено-стойностна сметка – Приложение № 1.

Извън плика с надпис: „Ценово предложение” не трябва да е посочена никаква информация относно цената.

Участници, които по какъвто начин са включили някъде в офертата си извън плика „Ценово предложение” свързани с предлаганата цена (или част от нея), ще бъдат отстранени от участие в процедурата.

Цените следва да бъдат посочени в български лева, като на първо място се класира участникът, който е предложил най-ниска цена.

В крайната цена следва да бъде включен транспорта и всички присъщи разходи, необходими за изпълнението на предмета на процедурата.

Възложителят може да поиска обосновка по предоставените крайни и единични цени.

ВАЖНО! *Определената прогнозна стойност, която 162 600.00 лв. /сто шестдесет и две хиляди и шестстотин лева/ без ДДС, се явява максимално допустима офертна стойност за целите на класирането. Участник, в чиято оферта ценовото предложение е над посочената прогнозна стойност на процедурата, ще бъде отстранен от участие.*

6. ИЗИСКВАНИЯ КЪМ ПРЕДСТАВЯНЕ НА ОФЕРТАТА.

- 6.1. Документите се представят в **запечатан непрозрачен плик**, върху който се посочва:

Оферта за участие в процедура с предмет: „.....” /посочва се наименованието на процедурата/
Участник:(посочва се името на участника) Адрес, телефон и ел. поща:
До „АВТОМАГИСТРАЛИ” ЕАД Гр. София, 1618 Бул. „Цар Борис III”, 215, ет.4 деловодство

6.2. Пликът включва документите посочени в т. 3 „Съдържание на плика”, съгласно посочените в описа, както и отделен запечатан непрозрачен плик с надпис „Ценово предложение”, който съдържа попълнено ценово предложение и попълнена количествено-стойностна сметка.

ВАЖНО! Участник, документите в чиято оферта не са систематизирани по указания по-горе начин, се отстранява от участие в процедурата.

7. МЯСТО И СРОК ЗА ПОДАВАНЕ НА ОФЕРТИ.

7.1. Офертата се представя от участника или от упълномощен от него представител лично или по пощата с препоръчано писмо с обратна разписка на адрес: Република България, обл. София (Столица), общ. Столична, гр. София 1618, бул. „Цар Борис III” № 215, ет. 4, всеки работен ден от 09:00 ч. до 16:00 ч. в деловодството.

7.2. Срокът за подаване на оферти е посочен в Поканата.

7.3. Всеки участник следва да осигури своевременното получаване на офертата от възложителя.

7.4. До изтичане на срока за получаване на оферти, всеки участник може да промени, допълни или оттегли офертата си.

7.5. Оттеглянето на офертата прекратява по-нататъшното участие на участника в процедурата.

7.6. Допълнението и промяната на офертата трябва да отговарят на изискванията и условията за представяне на първоначалната оферта, като върху плика бъде отбелязан и текст „Допълнение/Промяна на оферта” (с входящ номер).

8. ПРИЕМАНЕ И ВРЪЩАНЕ НА ОФЕРТИ.

8.1. При подаване на офертата и приемането ѝ върху плика се отбелязва входящ номер, дата и час на постъпване и посочените данни се отбелязват във входящ регистър. На всеки един участник, се предоставя лист с отбелязан на него регистрационен номер и дата на подаване на офертата за участие в процедура.

8.2. Оферти, които са представени след изтичане на крайния срок за получаване или в незапечатан, прозрачен или скъсан плик, не се приемат за участие в процедурата и се връщат незабавно на участниците. Тези обстоятелства се отбелязват във входящия регистър.

8.3. Когато към момента на изтичане на крайния срок за получаване на офертите, посочен в Поканата за оповестяване на процедурата, пред мястото, определено за тяхното подаване все още има чакащи лица, те се включват в списък, който се подписва от представител на възложителя и присъстващите лица. Офертите на лицата от списъка се приемат по ред, съгласно съставения списък.

8.4. Не се допуска приемане на оферти от лица, които не са включени в списъка по т. 8.3.

9. ОТВАРЯНЕ НА ОФЕРТИТЕ.

9.1. След изтичане на срока за получаване на оферти за участие в процедурата, назначена от възложителя комисия разглежда, оценява и класира представените оферти.

9.2. Отварянето на офертите се извършва на закрито заседание на комисията.

10. СКЛЮЧВАНЕ НА ДОГОВОР.

10.1. Възложителят сключва договор с участника, класиран на първо място и определен за изпълнител.

10.2. При отказ на участника, класиран на първо място, да сключи договор, Възложителят може да прекрати процедурата или да определи за изпълнител втория класиран участник и да сключи договор с него.

10.3. Договорът се сключва в съответствие с предложението от офертата на участника, въз основа на които е определен за изпълнител.

10.4. Лицето, определено за изпълнител трябва да отговаря на изискванията и ограниченията по документацията към момента на сключване на договора.

11. ДОКУМЕНТИ, КОИТО ИЗБРАНИЯТ ИЗПЪЛНИТЕЛ ПРЕДСТАВЯ ПРИ СКЛЮЧВАНЕ НА ДОГОВОРА.

11.1. Преди сключването на договора, участникът, определен за изпълнител, представя следните документи:

- свидетелство за съдимост;
- удостоверение от органите по приходите и удостоверение от общината по седалището на възложителя и на участника, определен за изпълнител, за липса на задължения към държавата или общината;
- гаранция за изпълнение в размер на 5% от цената на договора, без включен ДДС. /всички други условия и изисквания, свързани с гаранцията за изпълнение, се определят в договора/.

11.2. Когато участникът, определен за изпълнител, е чуждестранно лице, той представя съответните документи, издадени от компетентен орган, съгласно законодателството на държавата, в която участникът е установен.

11.3. Когато в държавата, в която участникът е установен, не се издават документи за посочените обстоятелства или когато документите не включват всички обстоятелства, участникът представя декларация, ако такава декларация има правно значение според закона на държавата, в която е установен.

IV. УСЛОВИЯ ЗА ПОЛУЧАВАНЕ НА РАЗЯСНЕНИЯ ПО ДОКУМЕНТАЦИЯТА ЗА УЧАСТИЕ

1. ОБЩИ УКАЗАНИЯ.

1.1. Лицата могат да поискат писмено от възложителя разяснения по условията за провеждане на процедурата до 3 (три) дни преди изтичане на срока за получаване на офертите.

1.2. Искането за разяснение се изпраща на e-mail: info@avtomagistrali.com.

1.3. Възложителят предоставя разясненията в срок от 2 /два/ работни дни от получаване на искането. В разяснението не се посочва лицето, направило запитването. Разясненията се публикуват на сайта на „Автомостриали“ ЕАД, рубрика „Профил на купувача“, подрубрика „Поръчки по Вътрешни правила“.

2. РАЗХОДИ ПО ПОДГОТОВКА НА ОФЕРТАТА.

Всички разходи, свързани с участието, включително и разходите във връзка с проучванията и запознаването с процедурата са изцяло за сметка на заинтересованите лица, съответно на участниците.

3. ОБМЯНА НА ИНФОРМАЦИЯ.

3.1. До приключване на процедурата за възлагане не се позволява размяна на информация по въпроси, свързани с провеждането и, между заинтересовано лице, участник или техни представители и:

- а) органите и служителите на възложителя, свързани с провеждането на процедурата;
- б) органите, длъжностните лица, консултантите и експертите, участвали в изработването и приемането на документацията за участие.

3.2. Органите, длъжностните лица, консултантите и експертите, имащи отношение към провеждането на процедурата, нямат право да разгласяват информация относно извършваните от тях действия по или във връзка с процедурата, освен в случаите и по реда, определени с документацията.

V. ТЕХНИЧЕСКА СПЕЦИФИКАЦИЯ

ТЕХНИЧЕСКИ ИЗИСКВАНИЯ ЗА НОСЕЩИ И МЕЖДИННИ БЕТОНОВИ СТЬЛБЧЕТА ЗА ИЗПЪЛНЕНИЕ НА ОГРАДНА МРЕЖА

1. Носещи стоманобетонни стълбчета с размери на напречното сечение 12x12см и h-240см. По височина на стълбчетата на три места са предвидени два отвора /Ф30-Ф10мм/ за монтаж и опъване на носещите мрежата телове.
2. Междинни стълбчета с размери на напречното сечение 8x8см. и височина h-220см. По височина на стълбчетата /на три места/ е предвиден отвор /Ф10мм/ за привързване за носещите телове.

Изисквания за материалите за производство на носещи и междинни бетонни стълбчета:

Стьлбчета се изпълняват от стоманобетон при клас на якост на натиск на бетона:

1. Бетон клас C25/30 /БДС EN 206-1/ NA;
2. Армировка от стомана клас B235 /БДС 4758/2008/;

На всяко стълбче да бъде изписан надпис „АПИ“.

Изисквания към готовия продукт:

Готовите стълбчета да отговарят на техническите изисквания на БДС EN 12839 – Готови бетонни елементи; Елементи за огради.

Приложения:

1. Чертеж на носещи и междинни стълбчета;
2. Справка за прогнозните количества по автомагистрални бази за поддържане и опорни пунктове.

НОСЦІО СТВАСЧЕ М110

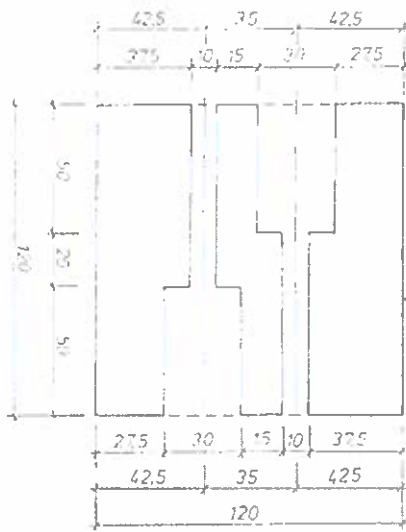
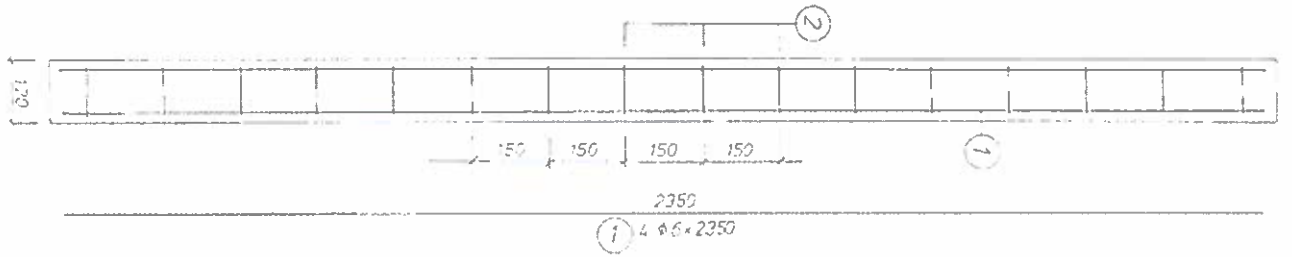
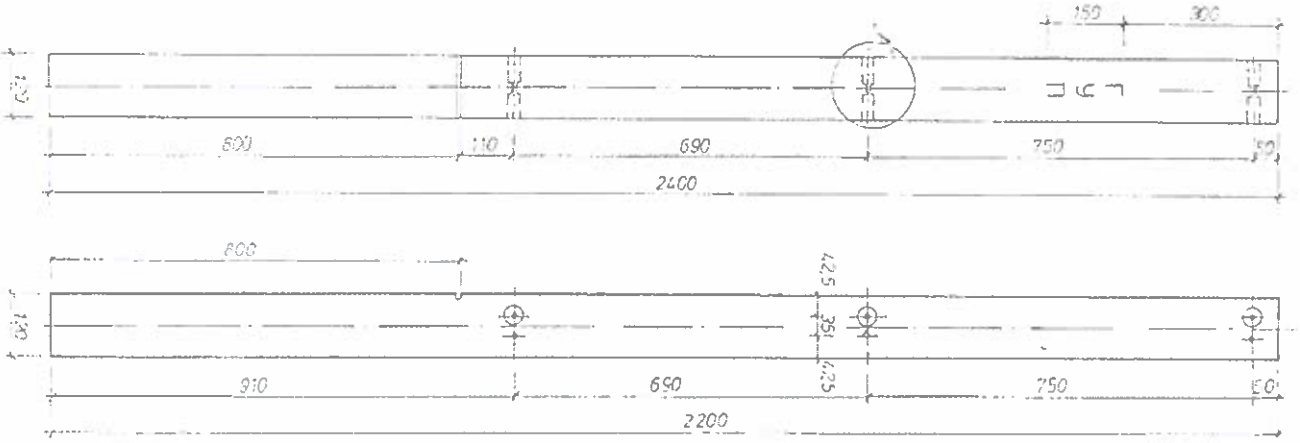

ДЕТАЛЬ А^М 1:2

Prinip

Strogov

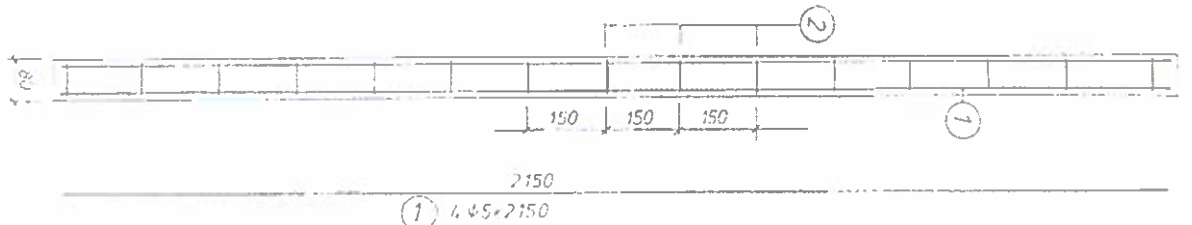
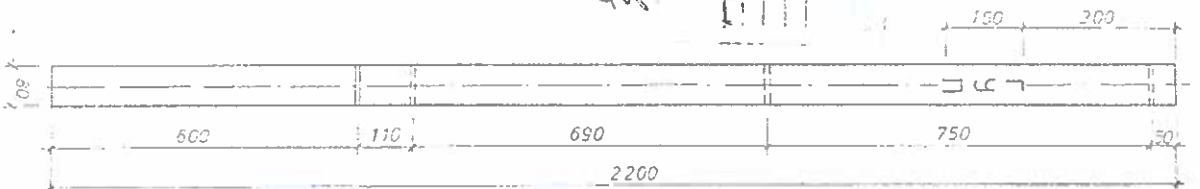

МЕЖДВІЙНО СТВАСЧЕ М110

СПРАВКА

за прогнозните количества по автомагистрални бази за поддържане и опорни пунктове

№	АБП/ОП	Прогнозни количества за 3 години /бр./	
		8/8/220	12/12/240
1	АБП "Елешница"	2 500	
3	АБП "Ихтиман"	2 500	
4	АБП "Калугерово"	2 500	100
8	АБП "Перник"	2 500	
	ОБЩО:	10 000	100

VI. ЗАКЛЮЧИТЕЛНИ УСЛОВИЯ

1. СРОКОВЕТЕ, ПОСОЧЕНИ В ТАЗИ ДОКУМЕНТАЦИЯ СЕ ИЗЧИСЛЯВАТ, КАКТО СЛЕДВА:

1.1. При определяне на срокове, които са в дни, същите се броят от деня следващ определеното действие или събитие, не се брои деня на настъпване на действието или събитието.

1.2. Когато срокът изтича на определено число дни преди известен ден, този ден се взема предвид при определяне на датата, до която се извършва съответното действие. Когато последният ден от срока е неприсъствен, срокът изтича в първия присъствен ден.

1.3. Последният ден на срока изтича в момента на приключване на работното време на възложителя.

1.4. Сроковете в документацията са в календарни дни. Срокът е в работни дни, когато това е изрично указано при посочването на съответния срок.

Изгот

Ръков
/Марг

Съгл:

Ръкоб
/Лили

Дирек
/Елиг

Фина
/Радк

;

;

;

;

;